

交通振動，地震動による橋脚の振動から河川堤防を守る

さやかん

# プレキャスト鞘管ブロック



遊間を確保しながら橋脚を取り囲むように鞘管ブロックを設置して

交通振動や地震動による河川堤防と橋脚の干渉を防止！

**省力化・コスト縮減を実現！**



旭コンクリート工業株式会社

<https://www.asahi-concrete.co.jp>

本社・東部東北支社  
西部支社

東京都中央区築地 1-8-2  
京都府京都市右京区山ノ内池尻町 6

TEL 03-3542-1201  
TEL 075-314-3611

# プレキャスト鞘管ブロックとは？

河川堤防内に橋脚を設置すると、車両走行時や地震時の振動特性の違いから、堤防と橋脚の接触面に隙間が生じ、堤防のすべりや浸透により堤防の安全性が低下します。

プレキャスト鞘管ブロックは、遊間を確保しながら橋脚を取り囲み、あらかじめ堤防と橋脚との縁を切るための構造物です。橋脚の振動による変位を遊間で吸収することが可能になり、堤防の安全性が確保されます。



## 特長

### 施工性

- ・ 要求性能に合致した**接合方法** (ボルト接合, P C 鋼棒接合など) を**選択可能!**
- ・ 鞘管ブロック間の連結にボルト接合を採用することで・・・  
組み立ては**安全・簡単!**  
特殊作業や熟練工が**不要!**
- ・ 工場製品なので現場打ちに比べて大幅に**工期を短縮!**

### 耐久性

- ・ 工場内で厳密な品質管理が行われるため、製品が高品質かつ均一で**耐久性もUP!**
- ・ フーチング基礎と鞘管ブロックのアンカーバー接合部に  
高弾性接着剤 (**T B ボンド**) を充填することで地震時の堤防の変位に**柔軟に追従!**

### 水密性

- ・ 接合部に高弾性接着剤 (**T B ボンド**) を充填することで**完全止水も可能!**

# 構造および接合方法の例

## 鞘管ブロック 構造図

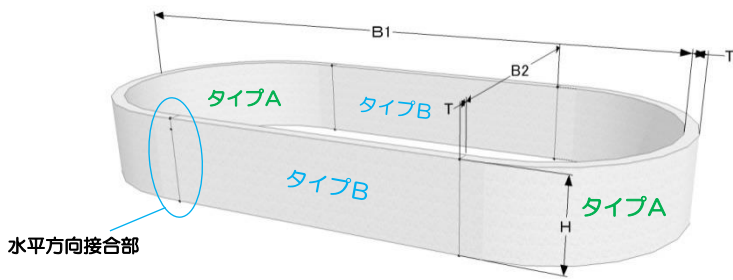

※1) 鞘管ブロックのサイズ、形状は橋脚に合わせて自由に設定できます。

※2) 要求性能に合わせて接合方法を選択できます。

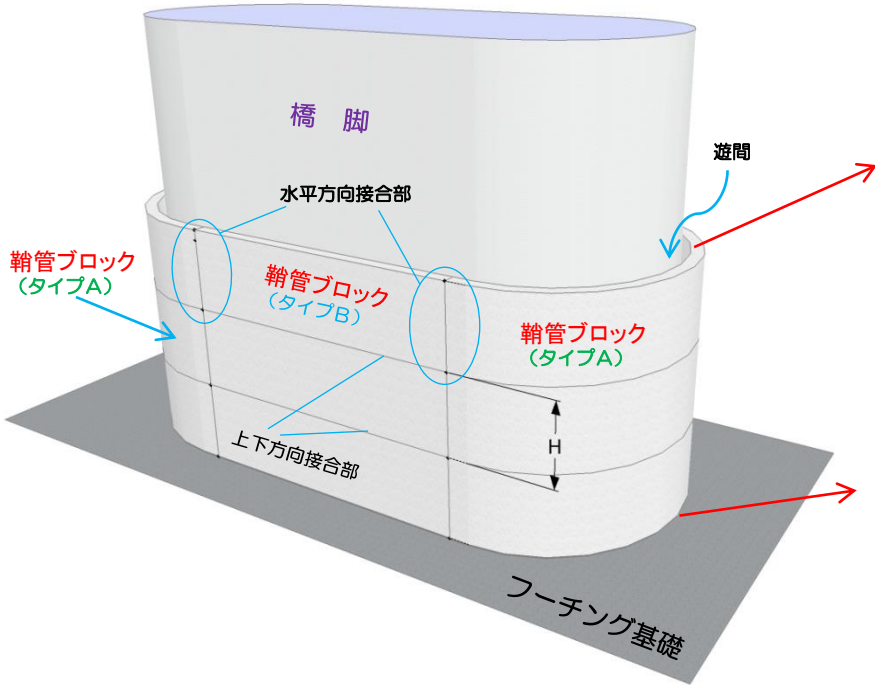

## 遊間部 土砂流入防止工

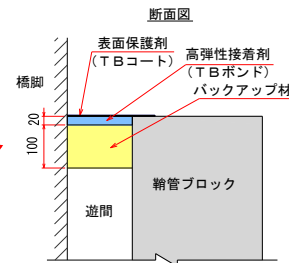

## フーチング基礎部 接合工

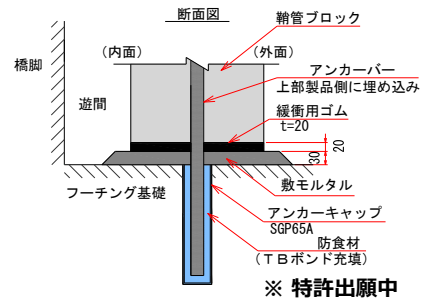

※ 特許出願中

## 水平方向各種接合工 概略図

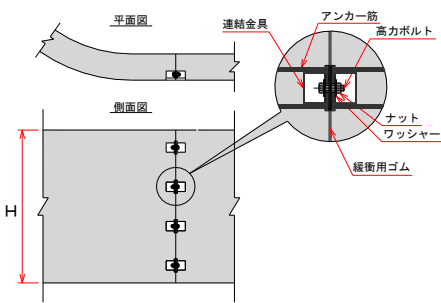

① ボルトによる接合

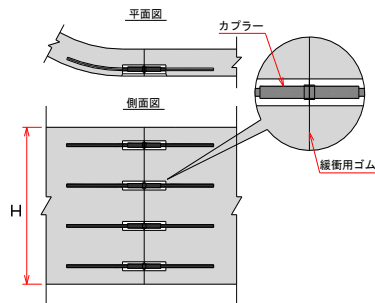

② 機械式継手による接合

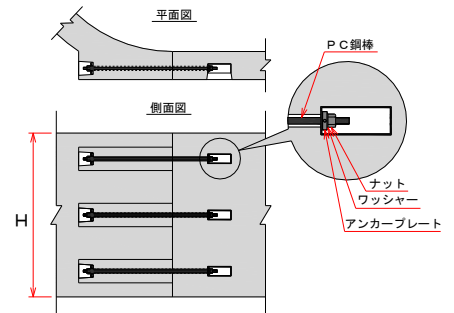

③ PC鋼棒による接合

## 上下方向各種接合工 概略図

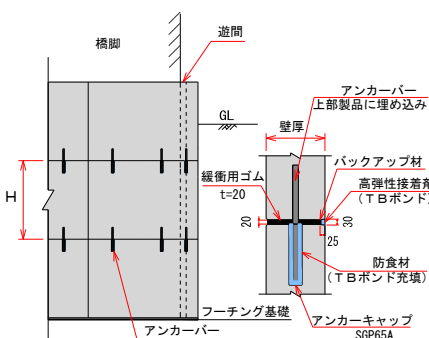

① アンカーバーによる接合

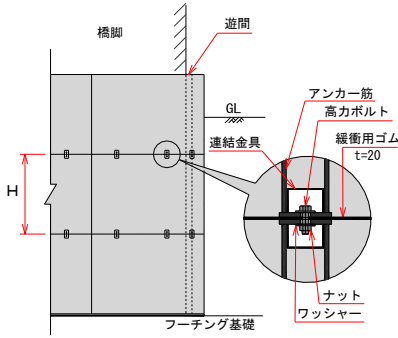

② ボルトによる接合

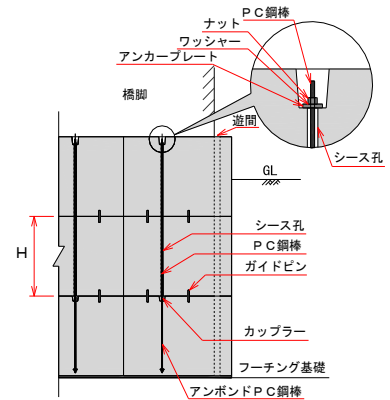

③ PC鋼棒による接合

※ 特許出願中



## 施工事例



発注者：中日本高速道路（株）横浜支社厚木工事事務所  
内 幅：10800mm (B1) × 3000mm (B2)  
高 さ：1750mm (H) × 3段  
遊間幅：150mm



発注者：中日本高速道路（株）横浜支社厚木工事事務所  
内 幅：11800mm (B1) × 3300mm (B2)  
高 さ：1750mm (H) × 3段  
遊間幅：150mm

## プレキャスト管ブロックのお問い合わせ先

### （東日本）

営業開発部	TEL 03(3542)1202 (代) 〒104-0045	東京都中央区築地1丁目8番2号
東京営業所	TEL 03(3542)1202 (代) 〒104-0045	東京都中央区築地1丁目8番2号
横浜営業所	TEL 045(264)2670 (代) 〒231-0033	神奈川県横浜市中区長者町5丁目85番 明治安田生命ラジオ日本ビル8F
埼玉営業所	TEL 03(3542)1202 (代) 〒104-0045	東京都中央区築地1丁目8番2号
千葉営業所	TEL 03(3542)1202 (代) 〒104-0045	東京都中央区築地1丁目8番2号
仙台営業所	TEL 022(266)2531 (代) 〒980-0011	宮城県仙台市青葉区上杉3丁目3番21号 上杉NSビル4F
茨城営業所	TEL 0297(45)3616 (代) 〒302-0108	茨城県守谷市松並1964番地1（茨城工場内）
沖縄営業所	TEL 098(943)1452 (代) 〒903-0217	沖縄県中頭郡西原町字兼久218番地 （東洋コンクリート㈱内）

### （西日本）

京都営業所	TEL 075(314)0021 (代) 〒615-0072	京都府京都市右京区山ノ内池尻町6番地
滋賀営業所	TEL 075(314)3611 (代) 〒615-0072	京都府京都市右京区山ノ内池尻町6番地 （西部支社内）
阪神営業所	TEL 06(4866)5381 (代) 〒532-0003	大阪府大阪市淀川区宮原4丁目3番12号 新大阪明幸ビル5F
和歌山営業所	TEL 0734(71)2821 (代) 〒640-8341	和歌山県和歌山市黒田1丁目1番19号 阪和第1ビル5F
金沢営業所	TEL 076(232)7701 (代) 〒920-0031	石川県金沢市広岡1丁目10番9号 クオリティシャットウ102号室
名古屋営業所	TEL 052(231)8481 (代) 〒460-0003	愛知県名古屋市中区錦1丁目6番5号 名古屋錦シティビル7F



# 旭コンクリート工業株式会社

<https://www.asahi-concrete.co.jp>

本社・東部東北支社  
西部支社

東京都中央区築地1-8-2  
京都府京都市右京区山ノ内池尻町6

TEL 03-3542-1201  
TEL 075-314-3611